



CASTON III^{PLUS}

НОВЫЙ ПРОДУКТ
КАСцентр, 2015



1 Место в серии

2 Особенности

3 Сравнение

4 Характеристики

5 Габариты

6 Применение

7 Упаковка



ЦЕНА ↑



NC-1



TNA



CASTON II

NEW



CASTON III PLUS

ПРОИЗВОДИТЕЛЬНОСТЬ →



Новая модель крановых весов высокой грузоподъемностью CASTON III^{PLUS} идеально подходит для работы в суровых промышленных условиях благодаря надежной конструкции. Весы позволяют удобным образом осуществлять точное взвешивание, результаты которого отображаются на четком LED-дисплее.

Среди их достоинств:

- легкая замена аккумулятора
- поворотный механизм крюка
- возможность подключения беспроводного индикатора TWN





- ❑ LED-дисплей высокой четкости
- ❑ Надежный и прочный корпус
- ❑ Защита от влаги и пыли
- ❑ Высокая точность взвешивания ($\pm 0.03\%$ от Max).
- ❑ Инфракрасный пульт ДУ (до 8 метров)
- ❑ Простая замена аккумулятора
- ❑ Индикатор низкого заряда аккумулятора
- ❑ Клавиши: ПИТАНИЕ, *, НОЛЬ, ТАРА, УСРЕДНЕНИЕ
- ❑ Автоматическое отключение питания, ждущий режим, усреднение показаний
- ❑ Поворотный механизм крюка(360°)
- ❑ Козырек для защиты дисплея от солнечных лучей
- ❑ Канал Bluetooth (опция)
- ❑ Соединение с беспроводным индикатором TWN(опция)



10~20 тонн



Прочный влагозащитный корпус

- Защита от ударов, влаги и пыли позволяет использовать CASTON III^{PLUS} в промышленности в помещениях и под открытым небом.

LED-дисплей высокой четкости

- LED-дисплей с наклоном вниз обеспечивает высокую четкость отображаемых данных (высота символа: 38 мм).

Пульт ДУ

Дистанционный доступ к функциям CASTON III^{PLUS} :
ВКЛ/ОТКЛ ПИТАНИЯ, НОЛЬ, ТАРА,
УСРЕДНЕНИЕ, СБРОС, СУММА

Поворотный механизм крюка(360°)

- Возможность поворота под нагрузкой для удобства и безопасности.





Простая установка аккумулятора

- Простая и быстрая замена аккумулятора без использования доп. инструментов и удобная подзарядка.

Легко открутить



Зарядка аккумулятора





Защитный козырек

- козырек позволяет видеть показания дисплея даже в солнечный день.



Связь с миниатюрным индикатором TWN (Option)

- При подключении пульта TWN по каналу BLUETOOTH можно легко считывать данные массы и вести учет операций по продукту.

Категория	CASTON III	CASTON III ^{PLUS}
Козырек	НЕТ	
		Благодаря защите от солнечных лучей повышается читаемость дисплея
Отсек аккумулятора	Алюминиевые защелки 	ABS-ПЛАСТИК 
	При замене аккумулятора необходимо открыть 2 защелки и открутить 4 шестигранных болта.	Без помощи инструментов открутите 2 болта и крышка откроется!

Категория	CASTON III	CASTON III ^{PLUS}
<p>УСТАНОВКА АККУМУЛЯТОРА</p>	<p>Подключение кабеля</p> 	<p>Просто поместите аккумулятор в отсек</p> 
		<p>- Простая установка аккумулятора</p>
<p>Зарядка</p>		
	<p>-Соединение: 3-контактный разъем -Время зарядки: ~10 часов</p>	<p>-Соединение: разъем DC -Время зарядки: ~ 8 часов</p>

Категория	CASTON III	CASTON III ^{PLUS}
<p>ОСНОВНАЯ ПЛАТА</p>	 <p>Основная плата, дисплей и опциональный модуль беспроводной связи находятся на одной плате.</p>	 <p>-Раздельное расположение основной платы и дисплея. -Опциональная плата для модуля беспроводной связи -Основная плата залита компаундом (защита от пыли и влаги)</p>



Макс. масса тары	Полный диапазон
Дисплей	LED-дисплей, 5 знаков (38 мм)
Диапазон раб. температур	- 20°C ~ +50°C
Источник питания	перезаряжаемый аккумулятор DC 12В
Потребляемая мощность	1.2 ~ 2.4Вт
Индикация на дисплее	НОЛЬ, ТАРА, УСРЕДН-Е, НИЗКИЙ ЗАРЯД АККУМУЛЯТОРА
Время работы от аккумулятора	40 ЧАСОВ
Время зарядки аккумулятора	8 ЧАСОВ
Опции	- козырек - беспроводной индикатор TWN

2~5THD PLUS(СТАНДАРТ)

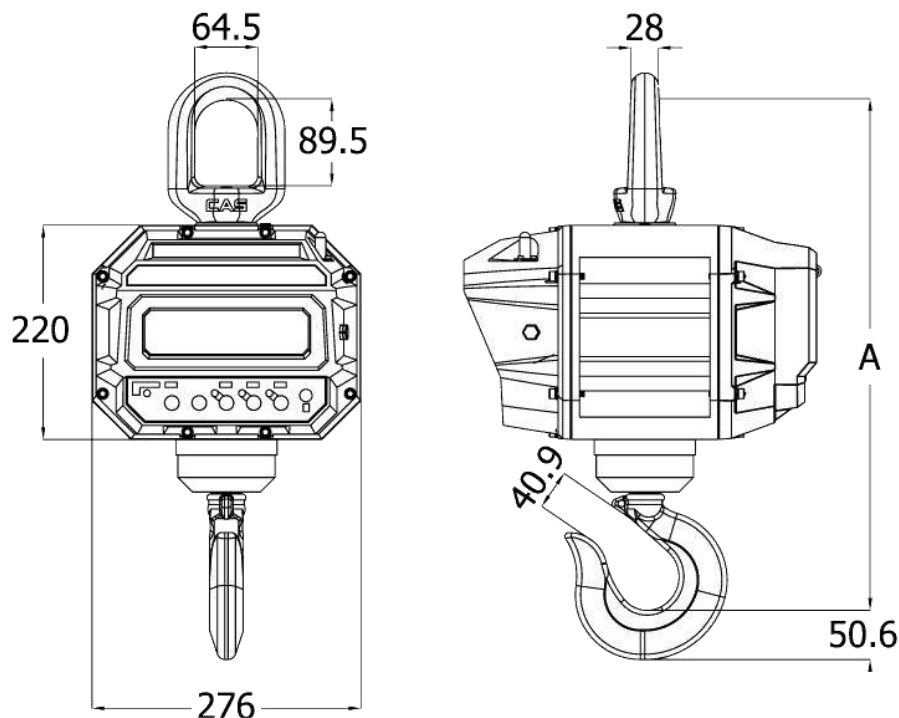

Unit : mm

МОДЕЛЬ	МАКС.	Цена деления	A	МАССА
2THD PLUS	2 ТОННЫ	1 КГ	514.5	28 КГ
3THD PLUS	3 ТОННЫ	2 КГ	514.5	28 КГ
5THD PLUS	5 ТОНН	2 КГ	514.5	31 КГ



2~5THD PLUS(СТАНДАРТ)

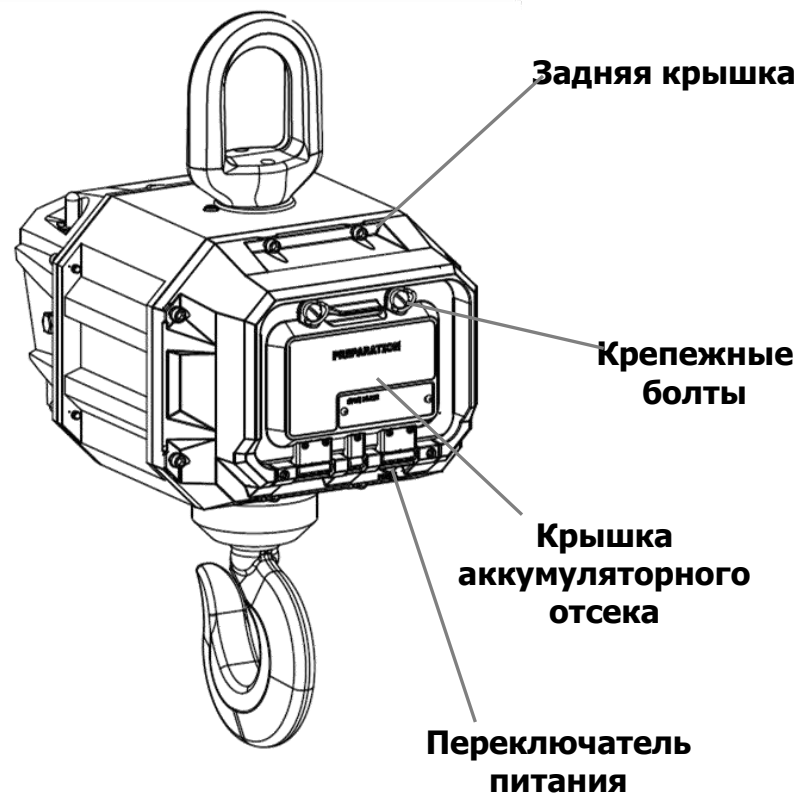
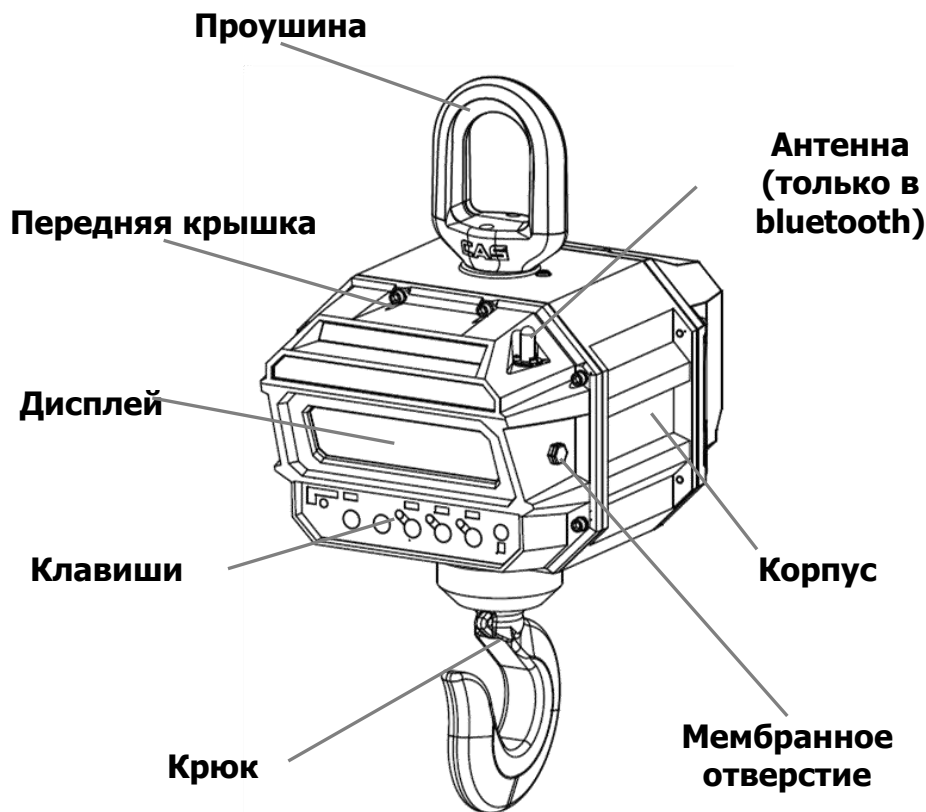

10~20THD PLUS(СТАНДАРТ)

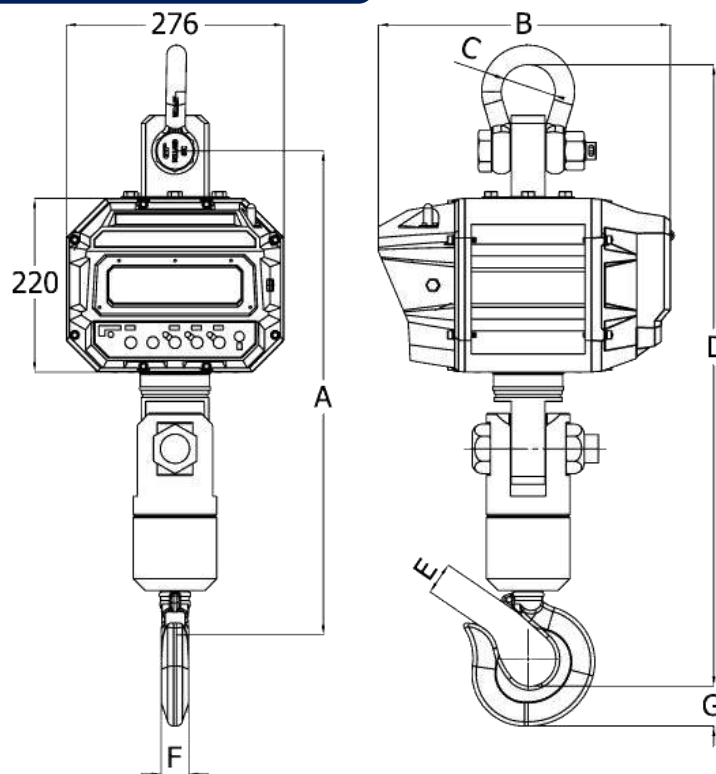

Единицы измерения : мм

Модель	МАКС	Цена деления	A	B	C	D	E	F	G	Масса
10THD PLUS	10 ТОНН	5 КГ	667	370	Ø83	845	57.2	42	57.2	44 КГ
15THD PLUS	15 ТОНН	10 КГ	682	370	Ø99	886	63.5	50	63.5	53 КГ
20THD PLUS	20 ТОНН	10 КГ	725	370	Ø126	990	86	60	86	76 КГ



10~20THD PLUS(СТАНДАРТ)

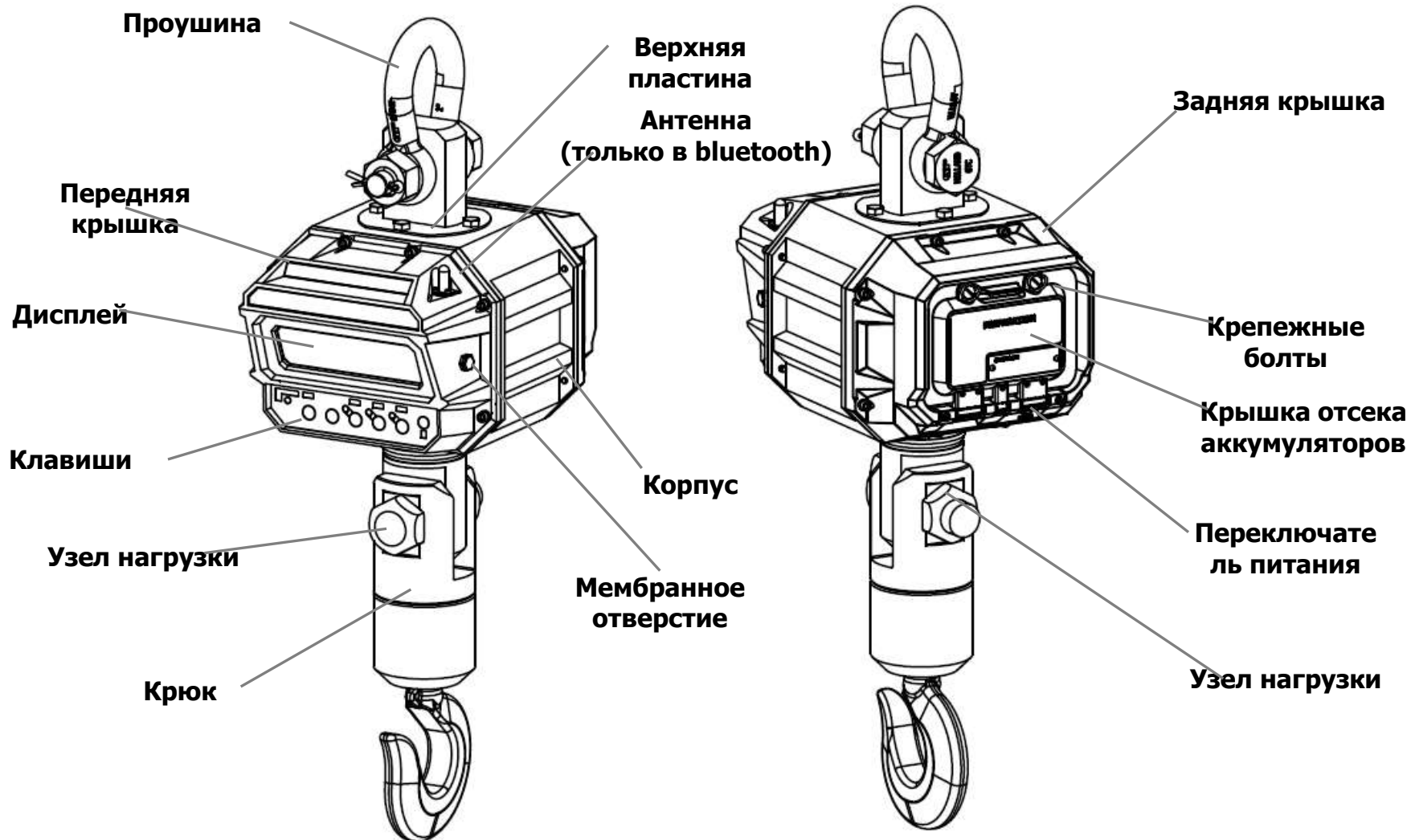



CASTON III PLUS

Данные массы при
работе с CASTON III PLUS

Bluetooth®



TWN

Печать
данных массы

Bluetooth®



**Мобильный
принтер**

Загрузка данных
взвешивания, продуктов,
названия, заголовка для
печати

USB



ПК



Взвешивание материалов



Переработка отходов



Транспорт и логистика



Тяжелая промышленность





Модель	Количество в упаковке	Одно изделие	
		Объем	НЕТТО
2~3THD PLUS	1 изделие/BOX (мм) СТ Box	620(Ш)X520(Г)X420(В)	28 КГ
5THD PLUS		620(Ш)X520(Г)X420(В)	31 КГ
10THD PLUS		620(Ш)X520(Г)X420(В)	44 КГ
HOOK ASS'Y(10 тонн)		590(Ш)X320(Г)X390(В)	24.6 КГ
15THD PLUS		620(Ш)X520(Г)X420(В)	53 КГ
HOOK ASS'Y(15 тонн)		590(Ш)X320(Г)X390(В)	34.2 КГ
20THD PLUS		620(Ш)X520(Г)X420(В)	76 КГ
HOOK ASS'Y(20 тонн)		650(Ш)X355(Г)X405(В)	64.6 КГ